

LES MODÈLES DE CARTES POSTALES STANDARDS DISPONIBLES



Carte postale **148 x 105 mm**
Recto / verso - Paysage
une face brillante - une face mate

ZONES PERSONNALISABLES ET PRÉPARATION DU FICHIER

Votre document PDF doit être composé de pages simples (et non en vis-à-vis), orientées paysage, rassemblant les différentes zones tel que représenté ci-dessous.



Merci de prévoir un débord ou **fond perdu de 2 mm** sur l'extérieur de votre document.

Nous vous conseillons de **ne pas placer d'élément important à moins de 3 mm du bord de la feuille**, un fichier comprenant moins de marge sera réalisable, mais pourra présenter des défauts d'impression.

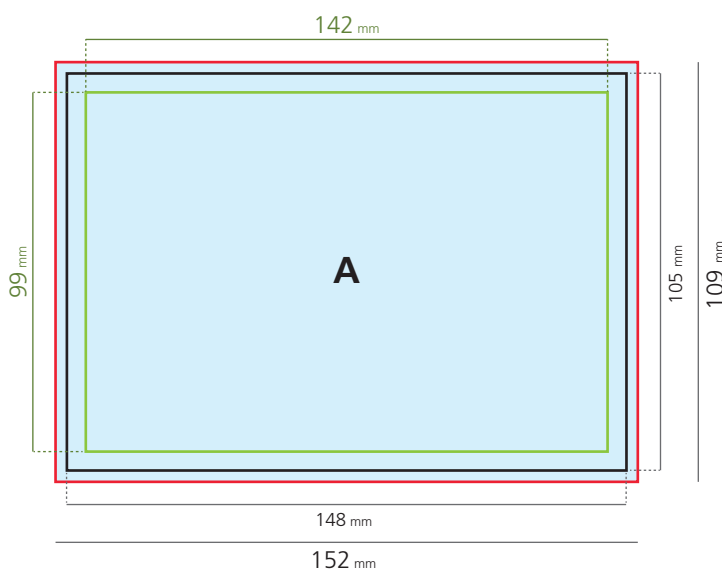
Ci-dessous Exemple avec la Carte postale **148 x 105 mm**



FACE AVANT (RECTO)

- A** Zone personnalisable (Face Avant brillante - recto)
- B** Zone personnalisable (Face Arrière mate - verso)
-  Contour du Produit
-  Zone de tranquillité (évitiez de placer du texte ou un logo au-delà de cette limite car il existe un risque de trancher légèrement dans cette zone lors de la découpe au massicot)
-  Zone de fond perdu (lorsqu'une image ou un élément graphique se trouve en bordure de page, il doit déborder en dehors du format du document)

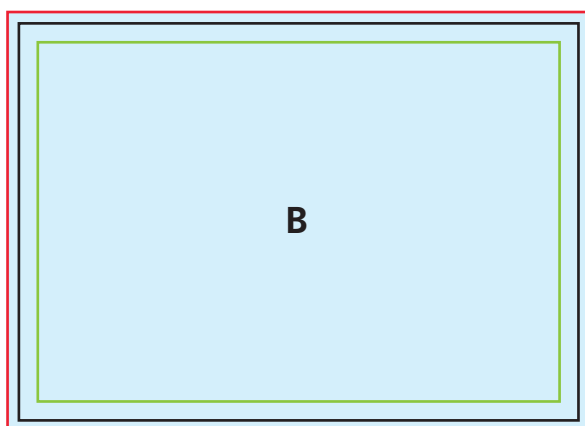

FACE ARRIÈRE (VERSO)

CONSEILS EN PLUS

Vous pouvez télécharger une version standard du dos de carte postale sur www.procopy.fr